

- 1 Elettromagnete • *Electromagnet* • *Elektromagnet*
- 2 3 Ancora • *Armature plate* • *Armatur*
- 6 Flangia interna • *Inside flange* • *Inneren Flansch*
- 7 Viti fissaggio freno • *Fixing screws brake* • *Feststellschrauben*
- 8 4 Registri • *4 Adjuster nuts* • *4 Einstellschrauben*
- 9 Flangia esterna • *Outside flange* • *Äußeren Flansch*
Dadi di fissaggio • *Fixing nubs* • *Stoppschmitten*
- 12 Mozzo • *Hub* • *Nabe*
- 13 Dischi • *Discs* • *Scheiben*

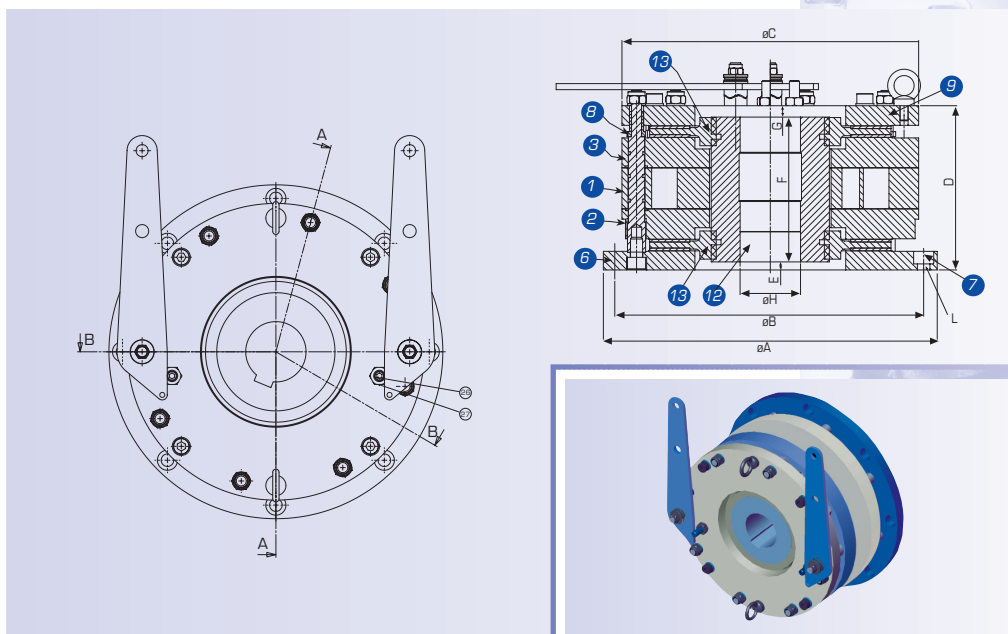

Tipo Brake Model		LIFT 320	LIFT 480	LIFT 720	LIFT 1000
Coppia frenante Statica <i>Static braking torque</i>	(Nm)	640 [320x2]	960 [480x2]	1440 [720x2]	2000 [1000x2]
Coppia frenante Dinamica <i>Dinamic braking torque</i>	(Nm)	575	670	1000	1500
Velocità max di rotazione del motore <i>Max Speed of the motor</i>	(rpm)	1500	1500	1000	1000
Potenza elettrica / <i>Input Power</i>	(W)	140	150	250	250
Lavoro dissipato <i>Dissipated works</i>	(J)	24000	28000	35000	45000
Valori max. di rumorosità / <i>Max noisiness</i>	(dB-A)	< 43	< 43	< 40	< 40
Peso / <i>Weight</i>	(Kg.)	40	50	74	75
	A	296	296	332	332
	B	270	270	305	305
	C	228	256	295	295
	D	155	155	155	155
	E	7,5	7,5	9	9
	F	128	128	130	130
	G	19.5	19.5	16	16
(∅ massimo del foro sul mozzo) / <i>(Maximum diameter of hole on hub)</i>	H	MAX.45	MAX.55	MAX.70	MAX.70
(n. denti del mozzo) / <i>(Number of hub teeth)</i>	I	Z23	Z23-Z28	Z45	Z45
(fori di fissaggio del freno) / <i>(Jamming holes on brake)</i>	L	6x12.5	6x12.5	8x12.5	8x12.5