

# Serie "KF" - Freni a coppia fissa

## Model KF - Fix braking torque - Baureihe KF - Bremse paar-fest

- 1 Elettromagnete • *Electromagnet* • *Elektromagnet*
- 2 Ancora • *Armature plate* • *Anker*
- 3 Molla di coppia • *Torque spring* • *Bremsfedern*
- 4 Disco • *Disc* • *Scheibe*
- 5 Mozzo • *Splined hub* • *Nabe*
- 6 O-ring
- 8 Registri • *Adjuster nuts* • *Einstellschrauben*
- 9 Viti di fissaggio • *Fixing screws* • *Feststellschrauben*

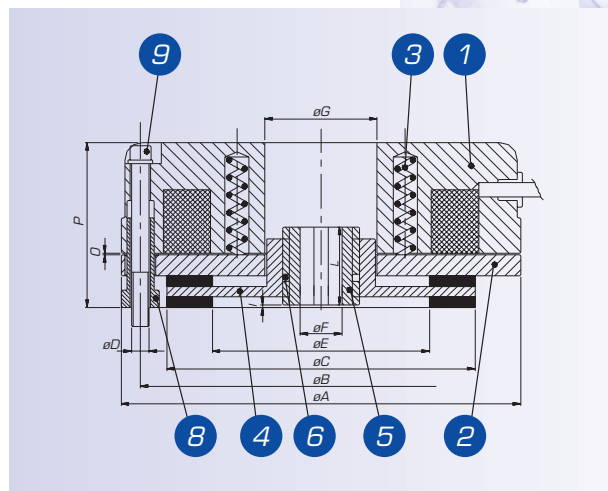

Typo Brake Model		KF1	KF2	KF3	KF4	KF5	KF6	KF7	KF8	KF8/D	KF9	KF9/D
Coppia frenante statica <i>Static Braking Torque</i>	(Nm)	4.5	8	12	16	35	55	90	150	300	250	500
Velocità max di rotazione del motore <i>Max Speed of the motor</i>	(rpm)	3600	3600	3600	3600	3600	3600	3600	3600	1800	1800	1800
Potenza / <i>Input Power</i>	(W)	15	20	25	30	45	60	70	85	85	100	100
Max rumorosità <i>Max noisiness</i>	(≥ dB-A)	68	69	68	68	68	* 70	* 70	* 70	* 69	* 69	* 69
Peso / <i>Weight</i>	(Kg.)	1,1	1,85	2,55	2,84	4,8	7	12	14,3	18	23	28
	A	84	104	114	124	148	159	189	218	218	248	248
	B	72	90	103	112	132	145	170	196	196	230	230
	C	61	77	88	98	119	128	151	176	176	204	204
	D	3xM4	3xM5	3xM5	3xM6	3xM6	3xM8	3xM8	6xM10	6xM10	6xM10	6xM10
	E	35	44	62	69	79	80	90	103	103	114	114
Tolleranza foro fino a KF2 H7 oltre +/-0,01 <i>Tolerance hole till KF2 H7, other +/-0,01</i>	F	10-11 12	11-14 15	11-15	14-25 28	24-25 34	25-30 34	25-30 34 H60	24-34 48	34 H60 48	44-45 48	44-45
	G	25	30	26	45	60	60	60	60	60	60	60
	I	1,5	1,5	1,5	1,5	1,5	1,5	1,5	1,5	1,5	1,5	1,5
	L	18	20	20	20	25	30	30	40	60	40	60
	O min/max	0,15/0,5	0,2/0,6	0,2/0,6	0,2/0,7	0,2/0,7	0,2/0,7	0,2/0,7	0,2/0,7	0,2/0,7	0,2/0,7	0,2/0,7
	P	38	42	43	48	67	74	90	90	111	92	113