

Freni per teatri "KTH"

Brakes for theatres "KTH" • Bremsen für theater "KTH"

- 1 Protezione in Gomma • *Dust seal*
Staubschutz aus Gummi
- 2 Dado • *Nut* • *Mutter*
- 3 Registro • *Adjuster nut*
Einstellschrauben
- 4 Disco • *Disc* • *Scheibe*
- 5 Piastra frizione • *Friction plate*
Niederflansch
- 6 Mozzo • *Splined hub* • *Nabe*
- 7 Flangia speciale di montaggio
Special mounting flange
Hochflansch

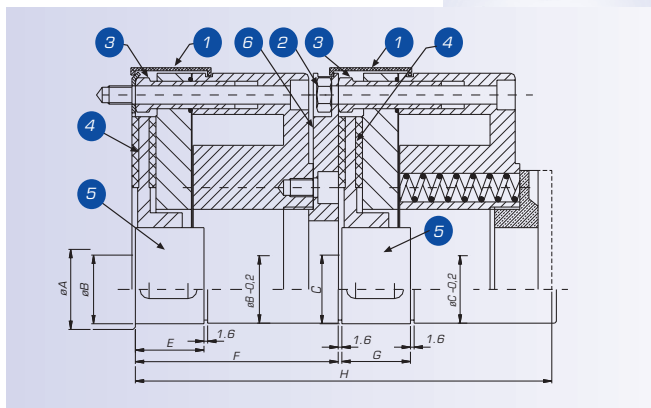

Tipo Brake Model		K4TH	K5TH	K6TH	K7TH	K8TH	K9TH
Coppia frenante Statica per un freno <i>Static braking torque for one brake</i>	(Nm)	16	35	60	80	150	250
Velocità massima di rotazione del motore <i>Max speed of the motor</i>	(rpm)	3000	3000	3000	3000	1500	1500
Potenza elettrica di un freno / <i>Input Power of one brake</i>	(W)	30	45	50	55	60	65
Valori max. di rumorosità / <i>Max noisiness</i>	(≤ dB-A)	50	50	50	50	50	50
Peso / <i>Weight</i>	(Kg.)	7,2	11,5	16,5	27,4	32,3	50,4
	A	B+4	B+4	B+4	B+4	B+4	B+4
Tolleranza foro +0,01/-0,01 / <i>Tolerance hole +0,01/-0,01</i>	B	14÷25	24÷28	25÷34	25÷34	25÷34	25÷48
Nota: il Ø di C è inferiore a B	C	14÷25	24÷28	25÷34	25÷34	25÷34	25÷48
	E	20	25	30	30	30	40
	F	57	75	82	90	90	101
	G	20	25	30	30	30	141
	H	116	155	168	184	184	182

