

- A** Flangia anteriore • *Front flange* • *Vorderflansch*
- B** Albero • *Shaft* • *Welle*
- C** Gruppo freno "AC" • *"AC" brake group* • *"AC" Bremsengruppe*
- D** Mantello esterno • *Verkleidung*
- E** Flangia posteriore • *Back flange* • *Hinterflansch*
- F** Sblocco • *Release* • *Entsperrung*
- G** Disco • *Disc* • *Scheibe*
- H** Mozzo • *Hub* • *Nabe*
- L** Viti di fissaggio • *Fixing screws* • *Befestigungsschrauben*
- M** Connettore • *Connector* • *Kopplungsstück*
- N** Dadi sblocco • *Unlocking nuts* • *selbstsichernde Schraubenmuttern*

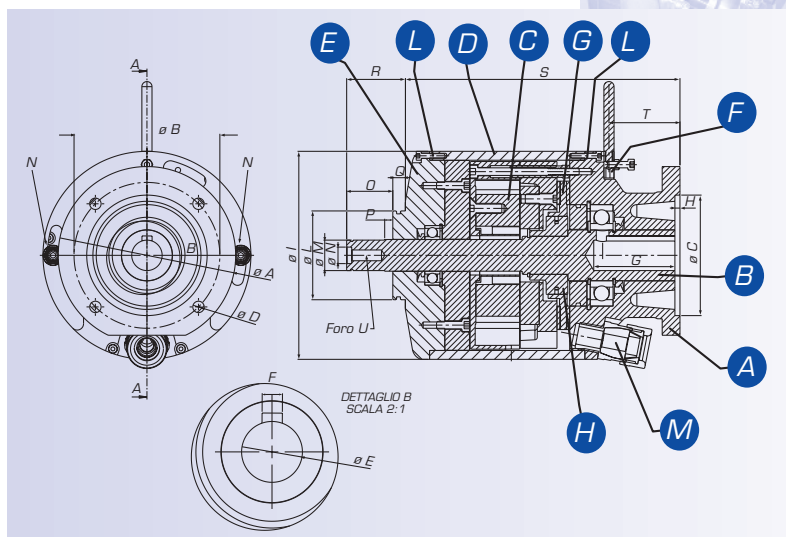

Dati Tecnici Technical Data		EX 71	EX 80	EX 90	EX 100	EX 112	EX 132	EX 160
Coppia Frenante Statica <i>Static Braking Torque</i>	(Nm)	10	16	20	35	60	100	150
Velocità max rotaz. Motore <i>Max motor speed</i>	(rpm)	3600	3600	3600	3600	3600	3600	1800
Potenza elettrica <i>Input Power</i>	(W) (VA)	27 70	27 70	39 160	39 160	69 500	69 500	134 600
Peso / <i>Weight</i>	(Kg.)	19	21	27	30	40	45	65
A	±0,2	105	120	140	160	160	200	250
B	±0,1	85	100	115	130	130	165	180
C	+0,05-0	70	80	95	110	110	130	215
D	±0,1	6,5	6,5	9	9	9	11	13
E	+0,025-0	14	19	24	28	28	38	42
F	+0,018-0	5	6	8	8	8	10	12
G	±0,2	30	40	50	60	60	80	110
H	±0,1	4	4	4	4	4	4	5
I	±0,2	130	130	164	164	204	204	240
L	+0-0,1	60	60	70	70	80	80	90
M	+0-0,05	14	14	24	24	28	28	42
N	+0,018-0	9	9	13	13	17	17	25
O	±0,2	30	30	36	36	45	45	60
P	±0,2	4	4	6	6	8	8	10
Q	±0,2	8	8	10	10	12	12	14
R	±0,2	38	38	46	46	57	57	74
S	±0,5	199,5	199,5	216,5	216,5	281	281	321
T	±0,5	56	56	56	56	86	86	116
U		M6	M6	M10	M10	M12	M12	M16
Viti Fix.		M6x20	M6x20	M8x25	M8x25	M8x30	M10x30	M12x35
Torque [Nm]		10	10	23	23	23	46	65